

H: 1.8 2 2.5 3

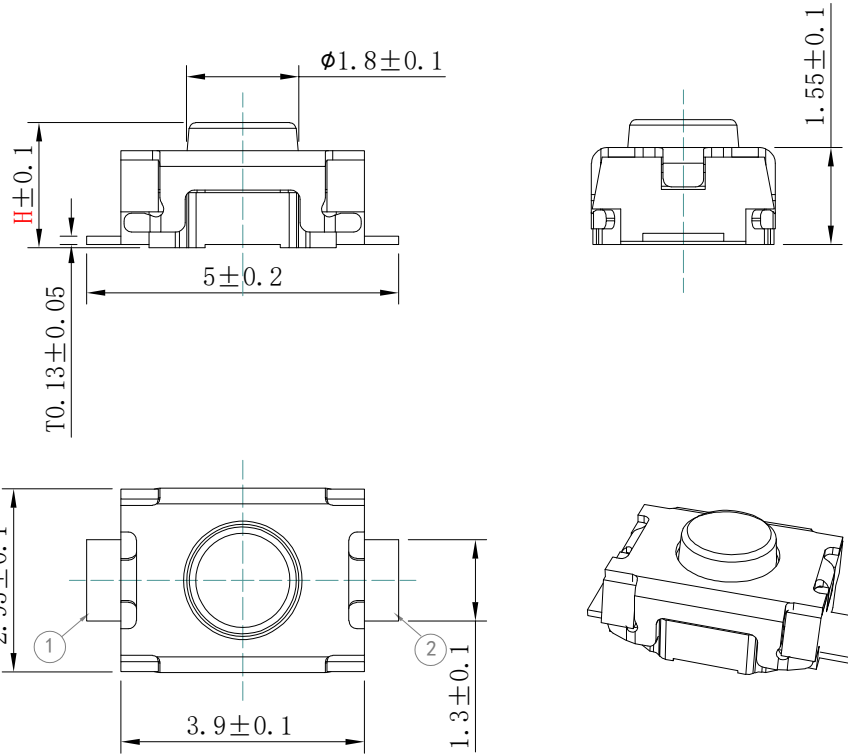

CIRCUIT DIAGRAM

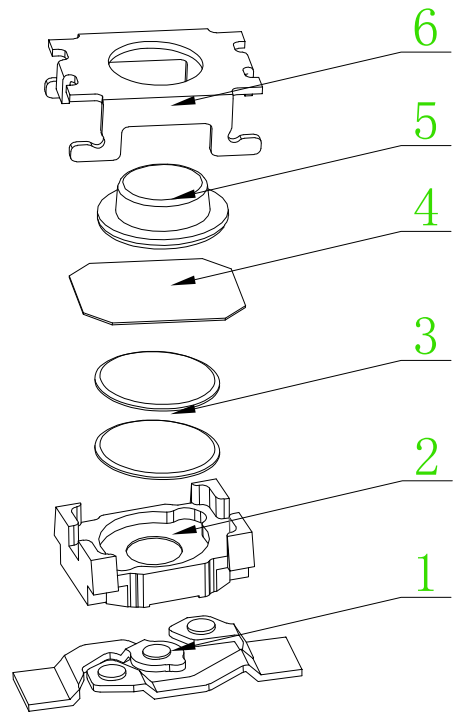
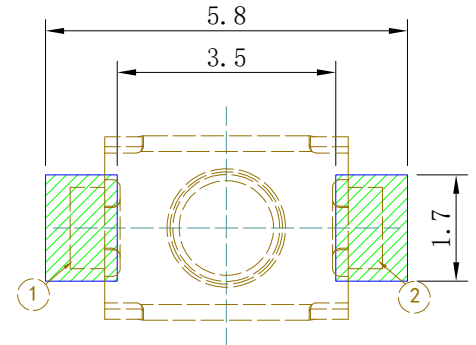

P. C. B MOUNTING PATTERN DIMENSION

项目	规格
额定电负荷:	DC12V 50mA
绝缘电阻:	$\geq 100M\Omega$ 100V DC/1min
耐压强度:	AC250V 50Hz/1min
电气寿命:	100,000 cycles Min
环境温度:	-40°C ~ +85°C
接触电阻:	$\leq 100m\Omega$ Max
行程:	$0.18 \pm 0.1mm$
动作力:	250gf $\pm 50gf$

编号	部件名称	材料名称	数量	备注
6	盖板	SUS304	1	清洗
5	按钮	LCP	1	白/黑色
4	防尘膜	聚酰亚胺	1	黄色
3	弹片	SUS301	1/2	镀银
2	基座	LCP	1	白/黑色
1	卡件	磷铜	1	镀银

未标注公差列表			
X.	± 0.2	X.°	$\pm 1^\circ$
.X	± 0.1	.X°	$\pm 0.5^\circ$
.XX	± 0.05	.XX°	$\pm 0.3^\circ$
.XXX	± 0.02	.XXX°	----
设计	吴建鑫		
审核	连国庆		
校核	林双旺		
批准	陈海斌		

单位:	mm
图纸	A4
图号	XB-TBZP20-01
视图	比例 9:1
版本	A0
日期	2020/03/13

产品系列	轻触开关
Product series	3*4 圆钮无柱直脚 二脚小龟
产品编码	
Product number	

东莞市溪榜电子有限公司
DONG GUAN XI BANG ELECTRONICS CO., LTD.

张数 第 页